



AQA drink Ho.Re.Ca.



IT - ISTRUZIONI GENERALI (tutti i modelli)
EN - GENERAL INSTRUCTIONS (all models)

PAG. 4
PAG. 16



Apparecchiature per il trattamento di acque potabili.

Tutti i prodotti sono conformi al D.M. 25/2012 e al D.M. 174/2004.

L'installazione deve avvenire nel rispetto delle normative vigenti e deve essere effettuata da un installatore qualificato in accordo al D.M. 37/2008.

ATTENZIONE: queste apparecchiature necessitano di una regolare manutenzione periodica ai fini di garantire i requisiti di potabilità dell'acqua ed il mantenimento dei miglioramenti come dichiarato dal produttore.

Equipment for the treatment of drinking water.

All products comply with D.M. 25/2012 and D.M. 174/2004.

Installation must be carried out in compliance with the regulations in force and must be performed by a qualified installer in accordance with D.M. 37/2008.

ATTENTION: this equipment requires regular maintenance in order to guarantee the potability requirements of the water and the maintenance of the improvements as declared by the manufacturer.

CONFORMITÀ ALLE NORMATIVE DI RIFERIMENTO – Dichiarazione di conformità CE

Le apparecchiature indicate nel presente manuale di installazione uso e manutenzione della serie **BWT AQA DRINK Ho.Re.Ca. (tutti i modelli)** sono conformi alle prescrizioni generali di sicurezza previste dalla seguente legislazione:

- D.M. 25/12 regolamento recante disposizioni tecniche concernenti apparecchiature per il trattamento di acque potabili.
- D.M. 174 del 6 aprile 2004 concernente i materiali e gli oggetti che possono essere utilizzati negli impianti fissi di captazione, trattamento, adduzione e distribuzione delle acque destinate al consumo umano.
- Decreto Legislativo n°18/2023 "attuazione della direttiva 98/83/CE relativa alla qualità delle acque destinate al consumo umano".
- 89/336/CEE, per il ravvicinamento delle legislazioni degli Stati membri relative alla compatibilità elettromagnetica.
- 73/23/CEE e risponde ai requisiti specifici delle norme UNI EN ISO 12100-1 :2005 e UNI EN ISO 12100-2: 2005.
- Per l'equipaggiamento elettrico l'apparecchio è conforme alle Norme EN 60204-1 (1992), 44/5 (1993) CEI 64-8 (1993) EN 60335 ed EN 60335-2-24 (sicurezza degli impianti elettrici d'uso domestico e similare) e alle normative inerenti la compatibilità elettromagnetica EN 50081-50082.
- D.L. 151 del 22 luglio 2005 in materia di riduzione dell'uso di sostanze pericolose nelle apparecchiature elettriche ed elettroniche, nonché lo smaltimento dei rifiuti.
- BWT Italia Srl opera con Sistema Qualità certificato in ottemperanza a quanto prescritto dalla Normativa UNI EN ISO 9001:2015, con Certificato n. 677 emesso dall'ente CERTIQUALITY
- BWT Italia Srl opera con Sistema Qualità certificato in ottemperanza a quanto prescritto dalla Normativa UNI EN ISO 22.000:2018, con Certificato n. 17771 emesso dall'ente CERTIQUALITY

COMPLIANCE WITH REFERENCE STANDARDS – EC Declaration of Conformity

The equipment mentioned in this installation, use and maintenance manual of the **BWT AQA DRINK Ho.Re.Ca. series (all models)** complies with the following general safety requirements (all models) comply with the general safety requirements of the following legislation:

- D.M. 25/12 regulation on technical provisions concerning equipment for the treatment of drinking water.
- D.M. 174 of 6 April 2004 concerning materials and objects that can be used in fixed installations for the collection, treatment, adduction and distribution of water intended for human consumption.
- Legislative Decree n°18/2023 "implementation of Directive 98/83/EC on the quality of water intended for human consumption".
- 89/336/EEC, on the approximation of the laws of the Member States relating to electromagnetic compatibility.
- 73/23/EEC and complies with the specific requirements of the UNI EN ISO 12100-1: 2005 and UNI EN ISO 12100-2: 2005 standards.
- As far as the electrical equipment is concerned, the appliance conforms to EN 60204-1 (1992), 44/5 (1993) CEI 64-8 (1993) EN 60335 and EN 60335-2-24 (safety of household and similar electrical installations) and to the standards concerning electromagnetic compatibility EN 50081-50082.
- D.L. 151 of 22 July 2005 on the reduction of the use of hazardous substances in electrical and electronic equipment, as well as the disposal of waste.
- BWT Italia S.r.l. operates with a certified Quality System in accordance with the requirements of UNI EN ISO 9001:2015, with Certificate No. 677 issued by the CERTIQUALITY body.
- BWT Italia S.r.l. operates with a certified Quality System in accordance with the requirements of UNI EN ISO 22.000:2018, with Certificate No. 17771 issued by the CERTIQUALITY body.

GENERALITA'

Gentile Cliente,

Ti ringraziamo per aver scelto un prodotto a marchio BWT.

L'apparecchio da te acquistato è stato studiato e costruito in Italia da personale altamente qualificato. La costruzione evidenzia gli elevati standard di qualità che hanno da sempre contraddistinto le nostre apparecchiature.

L'apparecchio non presenta pericoli per l'utilizzatore se usato secondo le istruzioni fornite dal costruttore. L'utilizzatore dovrà consultarle e attenersi alle istruzioni fornite sullo stesso.

Prima di intraprendere qualunque operazione sull'apparecchio, è indispensabile leggere attentamente questo manuale prestando particolare attenzione alle "AVVERTENZE DI SICUREZZA".

Conservare il manuale in prossimità dell'apparecchio, in luogo asciutto e protetto da agenti atmosferici.

Il manuale deve essere conservato fino allo smantellamento finale dell'apparecchio e, in caso di cambio del proprietario, andrà consegnato al nuovo proprietario.

GENERALITY

Dear Customer,

Thank you for choosing a BWT branded product.

The equipment you have purchased has been designed and manufactured in Italy by highly qualified personnel. The construction reflects the high quality standards that have always been the hallmark of our equipment.

The device does not present any danger to the user if used according to the manufacturer's instructions.

The user must consult them and follow the instructions provided on the appliance.

Before carrying out any operation on the appliance, it is essential to read this manual carefully, paying particular attention to the "SAFETY WARNINGS".

Keep the manual near the appliance, in a dry place and protected from atmospheric agents.

The manual must be kept until the final dismantling of the appliance and, in the event of a change of owner, must be handed over to the new owner.





AQA drink Ho.Re.Ca.
(tutti i modelli)

GLOSSARIO

COSTRUTTORE: con tale termine si identifica il costruttore del rubinetto, riportante il proprio nome sulla Dichiarazione CE di Conformità

PERSONA ESPOSTA: qualsiasi persona che si trovi in prossimità del dispositivo

RISCHI RESIDUI: con tale termine si identificano tutti i pericoli non evidenti e non eliminabili nella fase di progettazione del rubinetto

AVVERTENZE GENERALI

ATTENZIONE:

- Leggere attentamente questo manuale prima di utilizzare l'apparecchio.
- Le informazioni tecniche contenute in questo manuale sono di proprietà della BWT Italia S.r.l.; è vietata la riproduzione anche parziale di questo manuale.
- Conservare il manuale con cura e consegnarli al nuovo proprietario in caso di cessione dell'apparecchio;
- Assicurarsi che l'apparecchio non abbia subito danneggiamenti durante il trasporto. I materiali di imballaggio, essendo potenziali fonti di pericolo, non devono essere lasciati alla portata dei bambini, inoltre devono essere smaltiti rispettando le normative vigenti.
- Non utilizzare apparecchi danneggiati. In caso di funzionamento anomalo (cortocircuiti, spegnimenti improvvisi, perdite d'acqua ecc.) spegnere l'apparecchio, chiudere la valvola d'intercettazione dell'acqua di alimento dell'apparecchio e togliere l'alimentazione elettrica, infine chiamare il centro tecnico di Assistenza autorizzato.
- Il costruttore respinge ogni responsabilità in caso di modifiche ed errori di collegamento elettrico ed idraulico, determinata dall'inosservanza delle istruzioni riportate sui manuali d'installazione dell'apparecchiatura. Sono vietate circostanze d'utilizzo dell'apparecchiatura per scopi diversi da quelli previsti. IL MANCATO RISPETTO DI QUESTE INDICAZIONI DETERMINA L'IMMEDIATO DECADIMENTO DELLE GARANZIE.

AVVERTENZE DI SICUREZZA

ATTENZIONE:

- Leggere attentamente il manuale delle istruzioni e conservarlo con cura in luogo asciutto e protetto; custodirlo in prossimità dell'apparecchio in modo da poterlo consultare all'occorrenza.
- Non lasciare il materiale utilizzato per l'imballo (scatola, sacchetto, graffe, ecc) alla portata dei bambini. E' consigliabile conservare l'imballo per un futuro riutilizzo; in caso contrario smaltire i materiali secondo le norme vigenti in materia.
- Se l'apparecchio risulta danneggiato o presenta difetti visibili o anomalie di funzionamento, si raccomanda di non utilizzarlo e di non tentare di smontarlo o di manometterlo. Occorre rivolgersi direttamente al rivenditore per la riparazione.
- Posizionare l'apparecchio a terra su una superficie piana e stabile; in un luogo adatto e protetto da agenti atmosferici (sole, pioggia, gelo, ecc.).
- Non sovrapporre l'apparecchio ad altri apparecchi.
- Porre l'apparecchio lontano da fonti di calore.
- L'installazione, la manutenzione straordinaria e le riparazioni, devono essere eseguite solo ed esclusivamente da personale qualificato e specializzato autorizzato dal costruttore; rivolgersi sempre al proprio rivenditore o centro assistenza tecnica autorizzata della BWT ITALIA S.r.l.

L'installazione deve essere eseguita da personale qualificato in grado di rilasciare regolare dichiarazione di conformità secondo quanto previsto dal D.M. n° 37 del 22 gennaio 2008 relativo al riordino delle disposizioni in materia di installazione degli impianti all'interno degli edifici.

ATTENZIONE: L'acqua di alimentazione dell'apparecchio deve essere esclusivamente acqua potabile, con caratteristiche rispondenti ai limiti fissati dal D.L. 18/2023 del 23/02/2023, relativo alla qualità dell'acqua destinata al consumo umano. E' assolutamente vietato collegare l'apparecchio a sorgenti d'acqua diverse da quella potabile. Non utilizzare l'apparecchio per erogare volumi di acqua superiori a quelli indicati nei dati tecnici o a pressioni inferiori a 2,5 o superiori di 4 bar.

- Se il cavo di alimentazione è danneggiato deve essere sostituito dal rivenditore o dal servizio di assistenza tecnica della BWT ITALIA Srl in modo da prevenire ogni rischio.
- Non schiacciare il cavo elettrico o appoggiare oggetti pesanti sullo stesso.
- Non utilizzare adattatori per collegare l'apparecchio alla presa elettrica.
- Non staccare la spina dalla presa elettrica con mani umide o bagnate.
- Non tirare il cavo di alimentazione o l'apparecchio per staccare la spina dalla presa elettrica.
- In caso di anomalie (perdita d'acqua o altro), staccare l'alimentazione elettrica e posizionare le valvole in modo da lasciare l'apparecchio in by-pass.
- Non utilizzare l'apparecchio in ambienti esplosivi.
- L'apparecchio deve rimanere sempre alimentato elettricamente.
- Non salire o sedersi sull'apparecchio.
- Utilizzare solo accessori originali.
- Non immergere assolutamente l'apparecchio nell'acqua.
- Non pulire l'apparecchio con getti d'acqua.
- Eseguire tutte le operazioni di avviamento, pulizia o manutenzione con l'apparecchio spento, in assenza di alimentazione idrica e con la spina elettrica scollegata dalla presa 230V 50Hz.
- In caso di utilizzo non appropriato, non conforme alle istruzioni d'uso, o di manomissione dell'apparecchio, il Costruttore non è responsabile per eventuali danni causati a persone, animali o cose.
- Nel momento in cui l'apparecchio viene posto fuori uso per rottamazione occorre renderlo inutilizzabile, e successivamente smaltirlo secondo le disposizioni vigenti in materia.
- Nel posizionare la macchina assicurarsi che la superficie di appoggio sia adeguata al peso della macchina stessa.

Il costruttore si esime da ogni responsabilità nei casi specifici contemplati in seguito:

- uso improprio dell'apparecchio;
- uso contrario alle normative nazionali specifiche (alimentazioni, installazione e manutenzione);
- installazione eseguita da personale non autorizzato;
- difetti di alimentazione (scariche elettriche, sbalzi di tensione, sovrappressioni rete idrica, bassa pressione idrica);
- temperatura dell'ambiente di funzionamento non idonea;
- carenze nella manutenzione prevista;
- modifiche o interventi non autorizzati;
- utilizzo di ricambi non originali o non specifici per il modello;
- inosservanza totale o parziale delle istruzioni.

PRECAUZIONI DI CARATTERE IGIENICO/SANITARIO

- Per motivi igienici, durante le manutenzioni, non toccare le parti interne dell'apparecchio senza prima aver ottemperato alle normali procedure igieniche.
- Nel caso in cui l'apparecchio sia rimasto spento per più di 24 ore, erogare almeno 5 litri di acqua (secondo le necessità e qualità dell'acqua).
- Nel caso in cui non sia stata erogata acqua per più di 24 ore, erogare almeno 2 litri circa d'acqua, prima del consumo. L'apparecchio deve essere utilizzato nella piena ottemperanza delle normative igieniche per garantire la qualità dell'acqua.

IMBALLAGGIO

APERTURA IMBALLO

L'apparecchio viene spedito generalmente su pallet protetto in scatola di cartone e con in film plastico: sacco in polietilene e pluriball. In aggiunta, la pannellatura in inox, è protetta da idoneo film plastico di protezione facilmente rimuovibile.



L'imballaggio può essere rimosso prima di portare l'apparecchio sul luogo di installazione in attesa del tecnico. L'imballo deve essere aperto partendo dall'alto. Rimuovere il nastro adesivo e le regge di chiusura. Evitare di danneggiare la superficie della pannellatura inox o verniciata secondo il modello di apparecchio. E' consigliabile conservare l'imballo per un futuro riutilizzo. Una volta rimosso l'imballo verificare che l'apparecchio non abbia subito danneggiamenti durante il trasporto. Se così fosse rivolgersi al rivenditore. Controllare la presenza degli accessori in dotazione che devono essere contenuti all'interno della scatola. Il costruttore ricorda che la garanzia non copre danni derivanti dal trasporto o dalle fasi di scarico e movimentazione. Non lasciare incustoditi i materiali di imballo perché potenziali fonti di pericolo. Provvedere eventualmente allo smaltimento secondo le disposizioni locali vigenti in materia.

CONTROLLO MERCE

Una volta rimosso l'imballo verificare che la macchina non abbia subito danneggiamenti durante il trasporto. Se così fosse rivolgersi al rivenditore. Controllare la presenza degli accessori in dotazione che devono essere contenuti all'interno.

DESCRIZIONE APPARECCHIO

Gli apparecchi BWT AQA DRINK Ho.Re.Ca. sono dei frigo-gasatori di acqua potabile che devono essere collegati direttamente alla rete idrica dell'acqua potabile, al fine di erogare acqua a temperatura ambiente, refrigerata e refrigerata gassata. Gli apparecchi BWT AQA DRINK Ho.Re.Ca. si dividono in due gruppi: apparecchi con installazione soprabanco (T) e apparecchi con installazione sottobanco + torretta di erogazione(U)

APPARECCHI SOPRABANCO: rappresenta la categoria di refrigeratori che inizialmente hanno avuto la maggiore diffusione, si tratta d'apparecchi molto compatti, da posizionare sul banco di vendita e i cui rubinetti di spillatura sono installati sulla stessa struttura che contiene l'unità refrigerante. Sono di semplice e rapida installazione, ma comportano qualche problema d'ingombro sul banco, generalmente abbastanza sentito dall'utilizzatore finale.



APPARECCHI SOTTOBANCO: sono refrigeratori remoti che possono essere collegati anche a considerevole distanza dal punto d'erogazione (quest'ultimo solitamente rappresentato da una "colonnina") cui sono collegati mediante una linea refrigerata e isolata comunemente chiamata "pitone".

Il pitone è composto da un numero di tubi uguale al numero di prodotti erogati e da altri due tubi di diametro generalmente più grande detti tubi di ricircolo. Una pompa collocata all'interno del refrigeratore preleva l'acqua fredda dalla vasca e la spinge in uno dei tubi di ricircolo verso la colonnina. Una volta raggiunta la colonnina, mediante un apposito raccordo l'acqua ritorna attraverso il secondo tubo verso il refrigeratore. Questo flusso continuo d'acqua fredda mantiene il pitone ad una temperatura ottimale. Gli apparecchi sottobanco sono largamente utilizzati sia per la loro versatilità, sia per la presenza sul mercato di numerose soluzioni estetiche di colonnine disponibili.



Limitazioni d'uso

E' assolutamente vietato collegare l'apparecchio a sorgenti d'acqua diverse da quella potabile. Non utilizzare l'apparecchio per erogare volumi di acqua superiori a quelli indicati nelle specifiche tecniche.

Condizioni ambientali

In attesa dell'installazione l'apparecchio deve essere immagazzinato in posizione verticale ad una temperatura ambiente tra 5°C e 40°C.

Umidità massima senza condensa 80%.

Al momento dell'installazione e della messa in funzione le condizioni ambientali devono essere quelle indicate sulla scheda tecnica allegata (vedi tabella seguente)

DATI TECNICI



Refrigerants

APPARECCHIO ECOLOGICO BWT UTILIZZA GAS ECOLOGICO R290A (PROPANO) GWP = 3 Mod. BWT AQA DRINK Ho.Re.Ca. (tutti i modelli)

Sono dei frigoriferi (frigo-gasatori) con banco di ghiaccio monoblocco per grosse utenze, quali ad esempio, comunità uffici, bar, mense e ristoranti. Questi frigoriferi sono dotati di serpentina per il raffreddamento dell'acqua erogata come fredda, e di sistema di carbonatazione dell'acqua, resa come fredda gassata, ovvero con l'utilizzo di una pompa di carbonatazione e 1 gasatore carbonatore posto all'interno della macchina.

La struttura è in acciaio INOX AISI 430 o in acciaio pre-verniciato secondo il modello. La temperatura dell'acqua è modificabile attraverso apposite regolazioni. L'apparecchio presenta sempre la vasca banco ghiaccio realizzata in materiale plastico, serpentina dell'evaporatore in AISI 304 o in Rame (secondo i modelli) e serpentine acqua in AISI 304 di lunghezza diversa per ogni modello. Il carbonatore è in AISI 304 capacità da 0,6 a 2 lt secondo il modello. La struttura e il rivestimento dell'apparecchio, pannellature laterali e coperchio sono in acciaio inox AISI 430 o skin plate di colore nero o bianco (acciaio pre-verniciato).

■ Capacità di refrigerazione secondo il modello di apparecchio da 30 lt/ora fino a 330 lt/ora.

■ Compressori ermetici ecologici secondo il modello di apparecchio da 1/6 Hp fino a 1 Hp.

■ **Refrigerante R290a**

■ L' apparecchio è costruito con materiali idonei al contatto con l'acqua potabile (D.M. 174/04)

NOTA: La serpentina per il passaggio dell'acqua è in acciaio AISI 304

La serpentina per il passaggio del gas refrigerante è in acciaio AISI 304 o in Rame (secondo il modello)

La vasca del banco di ghiaccio è in plastica stampata

Il dissipatore del condensatore è in alluminio a micro-canali

AQA drink Ho.Re.Ca. (tutti i modelli)

Pressione Ingresso Acqua	min 2,0 bar – max 3,5 bar
Pressione Ingresso CO ₂	max 4,0 bar
Temperatura Esercizio	2° C – 35° C
Alimentazione Elettrica	230V / 50Hz
Potenza Assorbita (W)	secondo modello
Dimensioni apparecchio (LxPxA-mm)	secondo modello
Pompa Acqua	200 lt/h o 300 lt/h a paletta (secondo modello)
Motore per pompa acqua	120 ÷ 180 W (secondo modello)
Dimensione Saturatore	secondo modello
Portata acque trattate	min 2 lt/min (consigliata) – max 2,5 lt/min
Controllo Banco di Ghiaccio	termostato da -2°C a 7°C
Compressore	secondo modello
Refrigerante	R290 GWP 3
Serpentina evaporatore	AISI 304 o Rame (secondo modello)
Serpentina raffred. acqua	AISI 304 Diam 8 mm
Vasca banco ghiaccio	Plastica stampata
Pannellatura laterale e coperchio	INOX AISI 430 o lamiera pre-verniciata (secondo modello)
Ø Tubo Ingresso Acqua	5/16" – 8 mm
Ø Tubo Ingresso Gas CO ₂	6 mm
Temperatura acqua min./max.	5 – 30 °C
Temperatura ambiente min./max	5 – 40 °C
Umidità relativa ambiente max.	70
Peso	secondo modello

Dati tecnici generali validi per tutti gli apparecchi della gamma.

POSIZIONAMENTO

L'apparecchio va movimentato con cura; cadute ed urti possono danneggiarlo anche senza danni esteriori.

L'apparecchio deve essere installato solo da personale tecnico autorizzato, che ne curerà la manutenzione e la sanificazione periodica. Posizionare l'apparecchio lontano da fonti di calore e da materiali infiammabili. In prossimità della macchina devono essere disponibili l'alimentazione elettrica e idrica rispondenti alle specifiche fornite dal costruttore. Garantire uno spazio perimetrale minimo di 20 cm per una sufficiente ventilazione, in particolare, per gli apparecchi sottobanco.

Il lato del condensatore ad aria deve essere facilmente accessibile per la pulizia, possibilmente con l'aria calda prodotta dal condensatore convogliata all'esterno del locale.

Se l'apparecchio è stato trasportato o posto in una posizione diversa da quella verticale è necessario posizionarlo in modo corretto e attendere almeno 24 ore prima di avviarlo. Il cavo di collegamento elettrico, i tubi idrici, e i tubi per l'anidride carbonica non dovranno essere d'intralcio.

ATTENZIONE: È vietato posizionare l'apparecchio in prossimità di fonti di calore dirette o indirette, oppure sopra altri apparecchi o elettrodomestici.

INSTALLAZIONE

Dopo aver posizionato la macchina si rende necessario procedere con le operazioni di collegamento delle alimentazioni. La garanzia decade automaticamente in caso di:

- installazione non autorizzata o, senza essersi attenuti alle istruzioni fornite;
- problemi dovuti a difetti d'alimentazione;
- attenersi alle normative nazionali vigenti nel Paese d'installazione.

COLLEGAMENTI

I seguenti interventi devono essere eseguiti da personale specializzato e competente.

Ingresso acqua di rete lato posteriore dell'apparecchio:

Ingresso Acqua di rete (tubo diam. 3/8" o 5/16" - 8 mm, secondo il modello)

Uscita scarico 3/8" o portagomma troppo pieno

Non eseguire collegamenti provvisori.

E' obbligatorio inserire un rubinetto di intercettazione dell'acqua sul punto di allacciamento.

L'alimentazione idrica di rete deve garantire:

- che non vi siano sovrappressioni;
- una pressione secondo quanto riportato nella tabella caratteristiche tecniche;
- massima pressione rete idrica consigliata 4 bar. Se la pressione risulta superiore bisogna installare un riduttore di pressione tarato a max 4 bar dopo il rubinetto di intercettazione.

Verificare che le caratteristiche dell'impianto idrico esaudiscano quanto indicato dal costruttore.

Utilizzare esclusivamente tubi a raccordi certificati per alimenti (per uso alimentare).

Procedere al collegamento del tubo di collegamento alla rete idrica previo inserimento del filtro BWT-BEWAPUR (opzionali) preceduto da una valvola d'intercettazione idraulica (esclusa dalla fornitura),

Verificare la tenuta idraulica.

E consigliabile inserire in serie alla linea di alimentazione dell'acqua un ulteriore pre-filtro in caso di acqua potabile non perfettamente pulita.

Prima di connettere la spina di alimentazione alla presa 230V 50Hz, aprire l'acqua.

Devono essere effettuati i collegamenti idraulici prima di alimentare elettricamente l'impianto!!

I collegamenti vengono realizzati tramite raccordi rapidi tipo John Guest o similari e tubo specifico.

ATTENZIONE: Diametri inferiori al previsto potrebbero causare malfunzionamenti dell'intero sistema!!

Utilizzando il sistema di raccordi rapidi occorre fare attenzione al taglio del tubo che deve essere effettuato con apposito tagliatubi affinché risulti netto, perpendicolare ed il bordo di taglio non venga schiacciato pena la perdita della giunzione.

Inoltre il tubo deve essere innestato a pressione fino in fondo nel raccordo.

Inserire la clip di sicurezza su ogni raccordo.

Schema d'installazione di un apparecchio sopra banco:

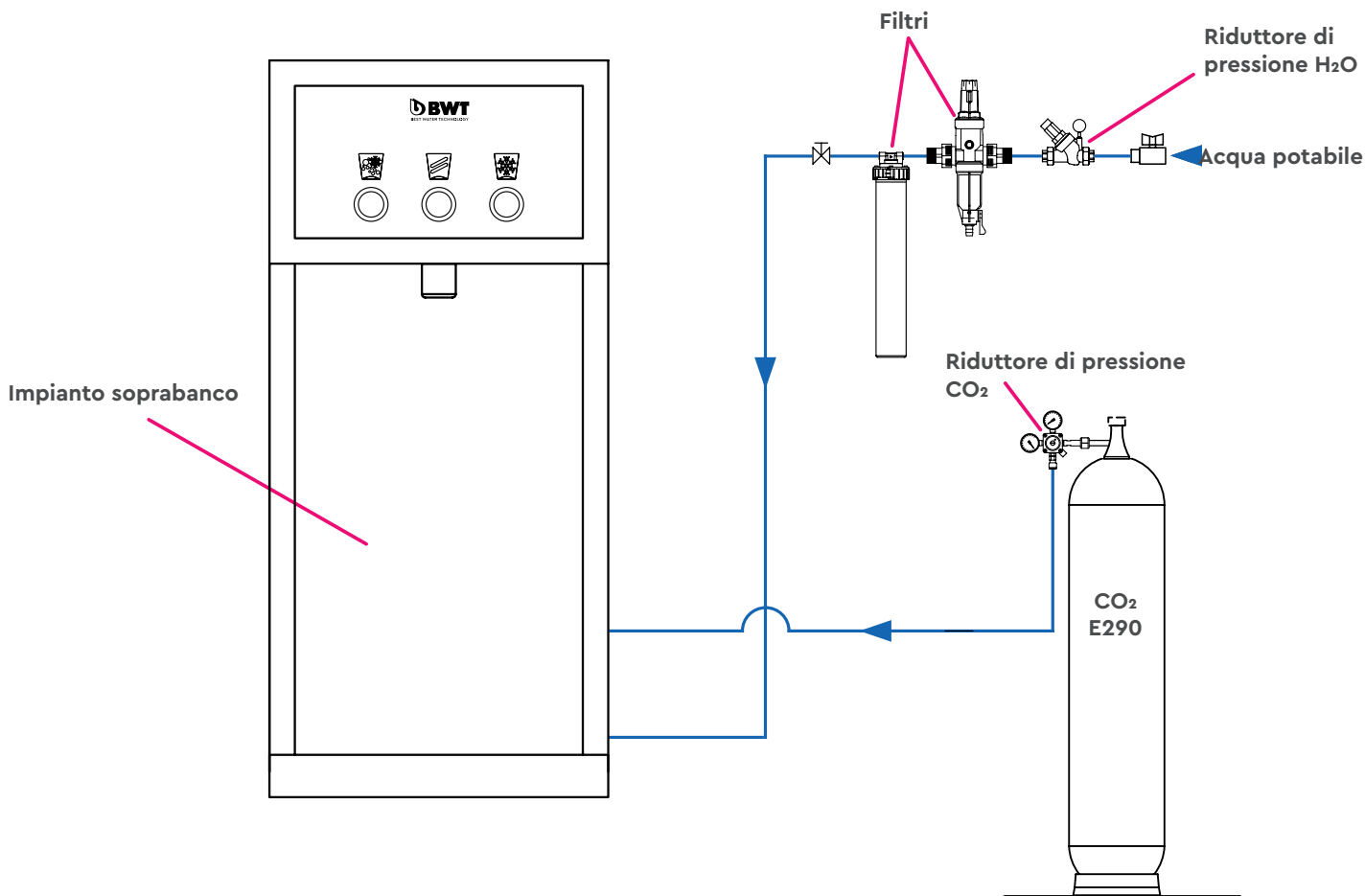

Schema d'installazione di un apparecchio sottobanco:

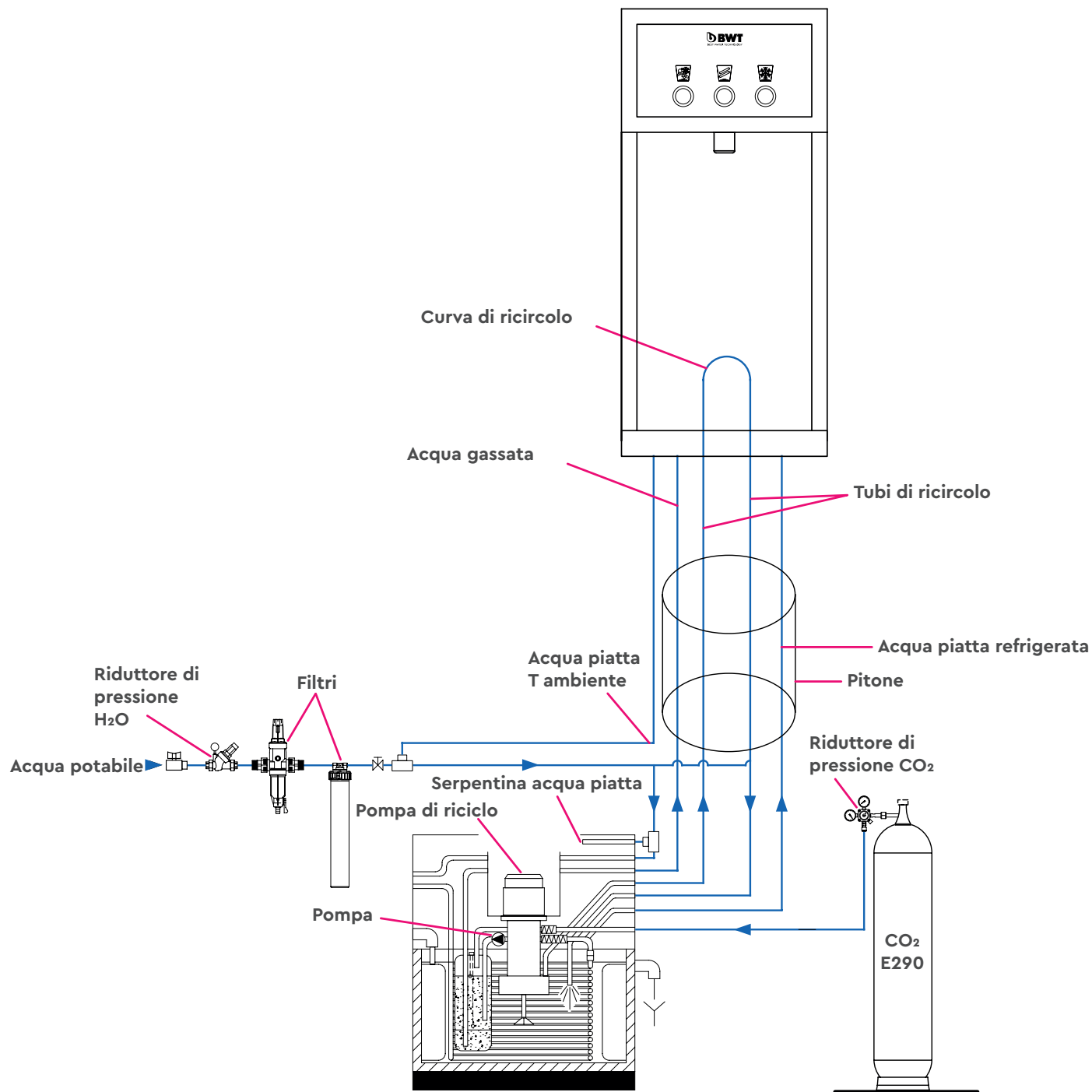

COLLEGAMENTI ELETTRICI

L'apparecchio frigo-gasatore è conforme alle normative di sicurezza vigenti nell'Unione Europea e pertanto dotato di marcatura CE. Il costruttore declina ogni responsabilità per danni a persone o cose derivanti da un collegamento del frigo-gasatore ad una rete elettrica non conforme alla normativa e legislazione vigente nel Paese in cui viene installato il frigo-gasatore. In particolare la linea elettrica a cui collegherete il vostro frigo-gasatore dovrà essere dotata di interruttore differenziale ad alta sensibilità (salvavita) con corrente di intervento non superiore ai 30mA e di un impianto di messa a terra in regola con la vigente normativa e legislazione.

In ogni caso si dovrà verificare che le caratteristiche della rete elettrica di alimentazione soddisfino quelle del frigo-gasatore, riportate nella scheda tecnica. In caso di danneggiamento del cavo elettrico di alimentazione, lo stesso andrà sostituito con uno nuovo di analoghe caratteristiche. È vietato tentare di riparare lo stesso.

Per la realizzazione dei collegamenti elettrici occorre osservare le norme generali d'installazione, preparazione e messa in opera d'impianti elettrici vigenti nel Paese d'installazione dell'apparecchio. Prestare particolare attenzione all'impianto di messa a terra.

Al fine di garantire la sicurezza delle persone e dell'apparecchio è necessario rispettare le seguenti regole.

ATTENZIONE: Verificare che le caratteristiche della rete d'alimentazione siano compatibili con i dati tecnici dell'apparecchio. È vietato utilizzare prolunghe, adattatori o eseguire giunture al cavo.

Dopo aver verificato che le caratteristiche dell'impianto elettrico esaudiscano quanto indicato dal costruttore e dalle normative di sicurezza, procedere come descritto:

Collegare la spina del cavo elettrico in dotazione alla Vs. presa di corrente della rete elettrica opportunamente protetta.

REGOLAZIONE DELLA TEMPERATURA

La temperatura dell'acqua erogata dall'apparecchiatura è regolabile (in funzione della temperatura ambiente e della temperatura dell'acqua da trattare) per mezzo di TERMOSTATO REGOLABILE posizionato secondo il modello anche all'interno del vano tecnico dell'apparecchio.

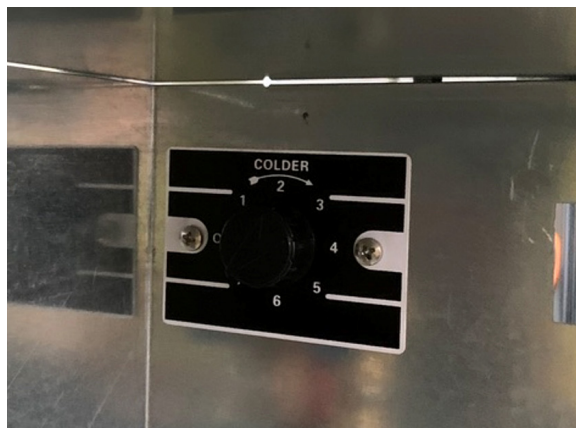

REGOLAZIONE DELLA PRESSIONE CO₂

Dopo aver aperto completamente la bombola CO₂ e verificato che non ci siano perdite, con l'ausilio di un cacciavite, agire sulla vite di regolazione o girare il volantino secondo il modello di riduttore di pressione di CO₂ fino a leggere sul manometro il valore di 3,5-4,0 bar.

Si consiglia di non superare tali valori; valori inferiori danno luogo ad una gasatura proporzionalmente più leggera.

Il riduttore di pressione non è compreso nelle dotazioni dell'apparecchio.

USO DELL'APPARECCHIATURA

PRIMO AVVIAMENTO RIEMPIMENTO VASCA (con macchina non in funzione e presa elettrica staccata):

ATTENZIONE: La vasca dell'apparecchio va riempita con acqua pulita e fresca.

L'apparecchio non può funzionare con vasca vuota. Non impiegare per il riempimento altri liquidi o additivi.

Prima di collegare la macchina alla rete idrica, si deve provvedere al riempimento della vasca che conterrà il banco di ghiaccio. Riempire la vasca facendo attenzione a non bagnare le parti elettriche. Fare giungere l'acqua di riempimento o accedendo dall'apposita apertura posta dietro il pannello frontale, o posteriormente alla macchina rimuovendo il pannello posteriore. Riempire la vasca fino che l'acqua non inizia a uscire dal tubo di troppo pieno in cui raccordo è posto dietro l'apparecchio.

Apertura dall'alto per il caricamento acqua nella vasca. (coperchio superiore)

La macchina è provvista di un **raccordo di scarico** per il troppo pieno proveniente dalla vasca del banco di ghiaccio. L'acqua in uscita dovrà essere convogliata direttamente verso la rete fognaria o raccolta in un contenitore messo in prossimità della macchina.

Raccordo di scarico

Dopo aver predisposto tutti gli allacciamenti procedere all'avviamento (messa in funzione) dello stesso. Dopo che è stato avviato, l'apparecchio si spegne automaticamente quando la formazione del banco di ghiaccio interno è completata o al raggiungimento della temperatura prefissata.

Attenzione! L'assenza di ghiaccio elimina la scorta di refrigerazione abbassa il livello di gasatura dell'acqua. La massima rumorosità dell'apparecchio, se installato correttamente, è inferiore a 70 dB.

Dopo che il compressore si è arrestato per la prima volta l'unità è pronta ad operare.

ATTENZIONE: Non fermare il funzionamento dell'apparecchio nelle ore notturne.

Il gelo può danneggiare l'apparecchio se lasciato inattivo e con la vasca piena a temperature inferiori a 0 °C.

Non esporre le bombole di CO₂ a temperature elevate (al sole) o a temperature troppo basse (in celle frigorifere)



Riduttore di pressione maxi BWT AQA DRINK doppio manometro

Fissare saldamente il riduttore di pressione (escluso dalla fornitura) Avvitare la ghiera del riduttore di pressione alla filettatura del rubinetto della bombola CO2 ricaricabile (o la frusta con anti-brandeggio se presente). In questa fase è necessario prestare molta attenzione al tubo collegato al riduttore di pressione che non deve essere assolutamente tirato o schiacciato. Inserire il tubo in dotazione diametro 8x6 nell'apposito raccordo rapido presente sul riduttore di pressione. La corretta posizione per installare la bombola è quella verticale con riduttore di pressione di fianco alla bombola assicurata con la catenella metallica. Con utilizzo di bombole diverse come dimensioni e/o capacità, le stesse dovranno essere collocate nelle immediate vicinanze dell'apparecchio, secondo le indicazioni fornite dal fornitore. Aprire la valvola della bombola di CO2 tenendo saldamente il riduttore di pressione. In questa fase è necessario prestare molta attenzione al tubetto collegato al riduttore di pressione che non deve essere assolutamente tirato o schiacciato. Verificare che non vi siano perdite nella linea. Nel caso, eliminare le perdite verificando il corretto inserimento del tubo nei raccordi rapidi. Un eventuale sfiato di gas durante questa operazione è da ritenersi normale. Non è da ritenersi normale, invece, un continuo sfiato dopo che la bombola è stata avvitata a fondo: assicurarsi di avere avvitato a fondo la bombola.

Un eventuale leggero sfiato di gas durante questa operazione è da ritenersi normale.

Non è da ritenersi normale, invece, un continuo sfiato dopo che la bombola è stata avvitata a fondo.

Assicurarsi di avere avvitato a fondo la bombola!

ATTENZIONE: L'esposizione al getto della CO2 può provocare ustioni dovute alla bassissima temperatura del gas.

Dopo circa 1 ora dall'avviamento, l'apparecchio è pronto per l'erogazione.

La corretta posizione per installare la bombola è quella verticale con il riduttore di pressione sopra e la bombola sotto legata con apposita catenella alla rastrelliera reggi bombole.

La qualità della gasatura oltre ad essere legata al raggiungimento della temperatura ottimale del refrigeratore, dipende anche dalle caratteristiche fisiche dell'acqua utilizzata.

Dal momento del collegamento dell'erogatore alla rete elettrica sono necessarie circa 2 ore per ottenere una gasatura ottimale (senza aver nel frattempo prelevato acqua fredda o gasata).

Avviare le pompe di gasaggio con l'apposito pulsante posto all'esterno della macchina. Da disinserire nel caso di manutenzione o d'inutilizzo.

MANUTENZIONE

Tutte le operazioni di manutenzione, sia ordinarie o straordinarie, dovranno essere effettuate ad apparecchio spento e con le alimentazioni elettriche e idriche disabilitate. Qualsiasi operazione sull'apparecchio dovrà essere eseguita solo dopo aver letto le prescrizioni elencate al Capitolo "AVVERTENZE DI SICUREZZA".

Durante il periodo di garanzia non si risponde di eventuali danni o disfunzioni se dovuti al mancato adempimento delle Normative in vigore.

L'acquirente è autorizzato ad intervenire sulla macchina solo nei casi elencati nelle pagine seguenti.

Per quanto riguarda gli interventi non descritti o straordinari, possono essere eseguiti solo dal centro Assistenza Tecnica o dal Rivenditore

PULIZIA E SANIFICAZIONE PERIODICA DELL'APPARECCHIATURA

Sostituire l'acqua nella vasca almeno una volta all'anno o ogni volta che risulti sporca.

La tabella seguente rappresenta una guida alle operazioni programmate di pulizia e di sanificazione che è necessario eseguire sull'apparecchio, secondo la periodicità suggerita.

PARTE DELL'APPARECCHIO	TIPO DI INTERVENTO	Settimanale	Mensile	Trimestrale
Carrozzeria/condensatore	pulizia	✓		
Circuito idraulico apparecchio	sanificazione	✓		
Totale apparecchio	sanificazione / pulizia		✓	
Vasca banco di ghiaccio	cambio acqua / pulizia			✓

NOTA: i tempi forniti in tabella sono indicativi massimi, e si riferiscono a condizioni normali di utilizzo. In ogni caso fare riferimento alle Normative sanitarie del luogo (Comune e/o Paese). La periodicità dell'intervento è direttamente proporzionale alla gravosità d'impiego della macchina.

PULIZIA ESTERNA: per una buona conservazione dell'apparecchio, è necessario seguire una scrupolosa pulizia. La pulizia generale della macchina deve essere effettuata a macchina spenta usando prodotti detergenti neutri, diluiti in acqua, con l'utilizzo di un panno umido. Non usare prodotti a base di solventi o alcool. Il grado di protezione dell'apparecchiatura elettrica garantisce la protezione contro spruzzi; in ogni caso è vietato bagnare connessioni elettriche, interruttori, pulsanti ecc. con acqua. Le feritoie situate sul telaio nella zona posteriore della macchina, possono essere pulite con l'ausilio di un pennellino a secco o aspirapolvere.



Pulire il condensatore 1 volta a settimana.
Nettoyer le condensateur 1 x par semaine.
Kondensator 1 x in der Woche reinigen.
Condensator 1 x per week schoonmaken.
Kondensator oistit 1 x tyzdenne.
Clean condenser once a week.

SANIFICAZIONE TOTALE DELL'APPARECCHIO: E' buona norma (indispensabile in condizioni a rischio) sanificare l'apparecchio completamente massimo ogni mese di erogazione per evitare possibili contaminazioni batteriche dello stesso. Per quest'operazione consigliamo richiedere l'intervento di personale tecnico qualificato ed attrezzato a tale scopo, rivolgendosi al rivenditore o al centro assistenza autorizzato. Se l'apparecchiatura non fosse stata utilizzata per un lungo periodo (disalimentata per una o più settimane es. periodo di ferie) o al momento della sostituzione della cartuccia del filtro BWT Bewapure HQ® se presente, è obbligatorio alla riaccensione, effettuare la sanificazione periodica seguendo le seguenti procedure:

- a) Erogare almeno 10 litri di acqua premendo alternativamente i singoli tasti dell'erogatore (escluso dalla fornitura) per un tempo minimo di 20 secondi ciascuno;
- b) La sanificazione si effettua introducendo all'interno dell'apparecchio un prodotto sanificante appositamente studiato quale il BWT-ALLSIL 2,5 Fontesana attenendosi alla procedura consigliata.

Il BWT-ALLSIL 2,5 Fontesana è un prodotto appositamente studiato per la disinfezione e la sanificazione dell'acqua e degli impianti. Il BWT-ALLSIL 2,5 Fontesana è efficacissimo, non da luogo a sottoprodotti, non lascia residui di sapore o odore sull'acqua poi successivamente erogata e che, come risultato finale arricchisce l'acqua di ossigeno migliorandone la qualità ed eliminando gli eventuali microrganismi presenti. Sono da sconsigliare, per la sanificazione dell'apparecchio, prodotti a base di cloro che denotano particolari odori e profumazioni, i quali rendono inappetibile e sgradevole l'acqua potabile e, se usati con concentrazioni diverse, farebbero eccedere i livelli d'assunzione giornaliera di cloro.

NOTA: per i casi in cui si teme un alto rischio d'inquinamento si consiglia di rivolgersi al rivenditore o al centro assistenza autorizzato.

PROBLEMI, CAUSE E RIMEDI

PROBLEMA	CAUSA	RIMEDIO
L'erogatore non eroga acqua	Rubinetto acqua principale chiuso	Aprire la valvola di intercettazione
	Tubo di collegamento alla rete idrica schiacciato o strozzato	Verificare il percorso del tubo di alimento acqua potabile
	Acqua gelata nella serpentina	Contattare il servizio di Assistenza Tecnica
	Mancanza di alimentazione elettrica	Verificare il corretto inserimento della spina nella presa 230V o fusibile bruciato
L'erogatore eroga poca acqua	Filtro intasato	Provvedere alla sostituzione del filtro
	Compensatore completamente chiuso	Regolare il flusso
	Bassa pressione dell'acqua d'ingresso	Contattare il servizio di Assistenza Tecnica
L'erogatore raffredda poco	Controllare la posizione del termostato	Abbassare la temperatura ruotando la manopola del termostato.
	La griglia di ventilazione posteriore potrebbe essere intasata dalla polvere.	Pulire con un pennello o soffiare con aria compressa.
	La ventilazione perimetrale e posteriore è insufficiente.	Spostare l'erogatore distaccando dalla parete la parte posteriore dell'apparecchio.
	Gruppo frigorifero scarico di refrigerante	Contattare il servizio di Assistenza Tecnica.
Il compressore non si ferma mai e gela l'acqua	Termostato in avaria	Contattare il servizio di Assistenza Tecnica.
L'apparecchio perde acqua	Chiudere immediatamente il rubinetto principale e staccare la spina di alimentazione elettrica	Contattare il servizio di Assistenza Tecnica.
Premendo il pulsante di richiesta dell'acqua gasata non avviene l'erogazione	Mancanza di CO ₂	Sostituire la bombola
Con richiesta dell'acqua gasata viene erogato solo gas	Pompa in blocco	Togliere tensione 30 secondi spegnendo l'apparecchio tramite l'interruttore ON/OFF e/o togliendo la spina dalla presa 230V agire sull'apposito tasto se presente. Se il problema persiste contattare il servizio di Assistenza Tecnica

MESSA FUORI SERVIZIO E ROTTAMAZIONE APPARECCHIO

MESSA FUORI USO TEMPORANEA

La macchina può rimanere inutilizzata oppure essere spenta per un lungo periodo. In questi casi, quando si desidera rimettere in funzione la stessa è necessario osservare alcune prescrizioni:

- A) Nel caso in cui l'erogatore sia rimasto spento per più di 24 ore, erogare almeno 5 lt. d'acqua (secondo le necessità e secondo la qualità dell'acqua);
- B) Nel caso in cui non sia stata erogata acqua per più di 24 ore, erogare almeno 2 litri circa d'acqua prima del consumo;
- C) Sanificare l'erogatore secondo le necessità;
- D) Se l'erogatore è dotato di filtri o altri sistemi per il trattamento dell'acqua, sostituire gli stessi secondo le istruzioni del fabbricante;
- E) L'erogatore deve essere gestito nella piena ottemperanza delle normative igieniche per garantire la qualità del prodotto erogato.

MESSA FUORI USO DEFINITIVA PER ROTTAMAZIONE

Nel momento in cui l'apparecchio verrà posto fuori uso, occorre renderlo inutilizzabile togliendo la spina dalla presa e tagliando la spina di alimentazione del cavo. Scollegare l'apparecchio dalla linea di alimentazione acqua.

I materiali costituenti l'apparecchio non richiedono particolari trattamenti se non di essere divisi e raggruppati in base alla tipologia (esempio ferrosi, plastiche, gomma, ecc.).

Seguire le norme vigenti nel Comune e/o Paese dove l'apparecchio verrà rottamato. I rifiuti dovranno essere smaltiti secondo la prassi nazionale vigente, ricorrendo eventualmente a ditte riconosciute e autorizzate per questo servizio, oppure utilizzando isole ecologiche comunali.

GARANZIA

Per questa apparecchiatura valgono i termini di garanzia di legge.

Esclusione del diritto di garanzia

- 1) La mancata osservanza dei requisiti per il montaggio e dei doveri dell'esercente causano l'esclusione dei diritti alla garanzia.
- 2) I guasti dell'apparecchio oppure un rendimento carente causato da una combinazione di materiali errata, una immissione di prodotti corrosivi oppure da depositi di ferro e manganese, oppure per i danni conseguenti a questi motivi, la BWT ITALIA SRL non si assume alcuna responsabilità.
- 3) Il costruttore declina ogni responsabilità nel caso di modifiche ed errori di collegamento elettrico ed idraulico, determinati dall'inosservanza delle istruzioni riportate sui manuali d'installazione o di utilizzo dell'apparecchiatura in condizioni diverse da quelle per le quali è stato progettato.
- 4) La mancata verifica e/o sostituzione dei pezzi soggetti ad usura fa decadere automaticamente la garanzia.

AVVERTENZE PER LO SMALTIMENTO

 Le componenti elettriche ed elettroniche utilizzate a corredo di questa apparecchiatura, al termine del ciclo di vita non devono essere smaltite con altri rifiuti ma sottoposte a raccolta.

L'adeguata raccolta differenziata contribuisce ad evitare potenziali conseguenze negative per l'ambiente e la salute e favorisce il riutilizzo e il riciclaggio dei materiali di cui è composta l'apparecchiatura. Il simbolo riportato sul prodotto o sulla confezione e in queste istruzioni per l'uso indica che le componenti elettriche ed elettroniche utilizzate a corredo di questa apparecchiatura deve essere sottoposta a raccolta differenziata ai sensi del D.L. 14/03/14, n. 49 in attuazione della direttiva 2012/19/UE sui rifiuti di apparecchi elettrici ed elettronici (RAEE).

L'utilizzatore è invitato a separare le componenti elettriche ed elettroniche da altri tipi di prodotto da altri tipi di rifiuti conferendole agli idonei centri di raccolta autorizzati secondo le normative locali o, se proveniente da nucleo domestico, consegnandolo al distributore all'acquisto di un nuovo apparecchio di tipo equivalente. Per la gestione recupero/ smaltimento dei propri apparecchi elettrici e elettronici BWT aderisce ad un sistema collettivo in forma consortile ai sensi degli articoli 2602 e seguenti del codice civile.

LISTA DI CONTROLLO INIZIALE

Ultimata l'installazione e prima di effettuare l'avviamento, controllare che tutte le operazioni siano state svolte correttamente. Utilizzate questo modulo per richiedere la visita iniziale gratuita ai nostri centri di assistenza presenti su tutto il territorio nazionale.

REGISTRO	LISTA CONTROLLI	SI	NO
Utente:	Il locale è accessibile?	<input type="checkbox"/>	<input type="checkbox"/>
	E' presente uno spazio sufficiente di manovra per permettere le manutenzioni?	<input type="checkbox"/>	<input type="checkbox"/>
Rivenditore:	E' presente un Filtro BWT prima dell'apparecchio (consigliato)?	<input type="checkbox"/>	<input type="checkbox"/>
Installatore:	E' presente una valvola di non ritorno a monte dell'apparecchio?	<input type="checkbox"/>	<input type="checkbox"/>
	E' disponibile una presa alimentata 230V e protetta, ad una distante max di 1,2 m?	<input type="checkbox"/>	<input type="checkbox"/>
Tipo di apparecchio:	L' apparecchio è costantemente alimentato con acqua potabile?	<input type="checkbox"/>	<input type="checkbox"/>
Codice:	La pressione dell'acqua è costante e compresa tra 1 e 4 bar dinamici?	<input type="checkbox"/>	<input type="checkbox"/>
N° di serie:			
Data di fabbricazione:	Disponete delle dichiarazioni di conformità ai sensi del D.M. 37/08?	<input type="checkbox"/>	<input type="checkbox"/>
Pressione d'ingresso:			
Data: gg/mm/aa			

Se una delle voci riportate nella LISTA CONTROLLI non è rispettata, non sarà possibile mettere in funzione l'apparecchio.



AQA drink Ho.Re.Ca.
(all models)

GLOSSARY

- BUILDER:** this term identifies the manufacturer of the fitting, who has his name on the EC Declaration of Conformity
- EXPOSED PERSON:** any person in the vicinity of the device
- RESIDUAL RISKS:** this term identifies all dangers that are not evident and cannot be eliminated at the tap design stage

GENERAL WARNINGS

WARNING:

- Read this manual carefully before using the device.
- The technical information contained in this manual is the property of BWT Italia S.r.l.; any reproduction, even partial, of this manual is prohibited.
- Keep the manual carefully and hand it over to the new owner in case the appliance is passed on;
- Ensure that the device has not been damaged during transport. Packaging materials, being potential sources of danger, must not be left within the reach of children and must be disposed of in accordance with the regulations in force.
- Do not use damaged appliances. In the event of abnormal operation (short circuits, sudden shutdowns, water leaks, etc.) switch off the appliance, close the water inlet valve of the appliance and disconnect the power supply, then call the authorised service centre.
- The manufacturer declines all responsibility in the event of changes and errors in the electrical and hydraulic connections caused by failure to comply with the instructions in the appliance's installation manuals. It is forbidden to use the equipment for purposes other than those intended. **FAILURE TO COMPLY WITH THESE INSTRUCTIONS WILL RESULT IN IMMEDIATE FORFEITURE OF THE WARRANTIES.**

SAFETY WARNINGS

WARNING:

- Read the instruction manual carefully and keep it in a dry and protected place; keep it close to the appliance so that it can be consulted when necessary.
- Do not leave the packaging material (box, bag, staples, etc.) within the reach of children. It is advisable to keep the packaging for future use; otherwise, dispose of the materials in accordance with current regulations.
- If the appliance is damaged or shows visible defects or malfunctions, do not use it or attempt to dismantle or tamper with it. Contact your dealer directly for repair.
- Place the appliance on the ground on a flat and stable surface; in a suitable place protected from the weather (sun, rain, frost, etc.).
- Do not place the appliance on top of other appliances.
- Place the appliance away from heat sources.
- Installation, servicing and repair work may only be carried out by qualified and specialised personnel authorised by the manufacturer; always contact your dealer or BWT ITALIA S.r.l.'s authorised service centre.

Installation must be carried out by qualified personnel capable of issuing a regular declaration of conformity in accordance with Ministerial Decree no. 37 of 22 January 2008 on the reorganisation of provisions relating to the installation of systems inside buildings.

WARNING: The water supplying the appliance must be exclusively drinking water, with characteristics that comply with the limits set by Legislative Decree 18/2023 of 23/02/2023 on the quality of water intended for human consumption. It is absolutely forbidden to connect the appliance to water sources other than drinking water. Do not use the appliance to deliver volumes of water greater than those indicated in the technical data or at pressures lower than 2.5 or higher than 4 bar.

- If the mains cable is damaged, it must be replaced by the dealer or BWT ITALIA Srl's technical service department in order to prevent any risk.
- Do not crush the power cable or place heavy objects on it.
- Do not use adapters to connect the device to the electrical outlet.
- Do not pull the plug from the power socket with wet or damp hands.
- Do not pull the power cord or the appliance to unplug it from the electrical outlet.
- In case of anomalies (water leakage or other), disconnect the power supply and position the valves so that the appliance is in by-pass.
- Do not use the appliance in explosive environments.
- The appliance must always remain electrically powered.
- Do not climb or sit on the appliance.
- Only use original accessories.
- Never immerse the appliance in water.
- Do not clean the appliance with water jets.
- Carry out all start-up, cleaning or maintenance operations with the appliance switched off, no water supply and the mains plug disconnected from the 230V 50Hz socket.
- If the appliance is used inappropriately, not in accordance with the instructions for use, or if it is tampered with, the manufacturer shall not be liable for any damage caused to persons, animals or property.
- When the appliance is scrapped, it must be rendered unusable and then disposed of in accordance with current regulations.
- When positioning the machine, ensure that the supporting surface is adequate for the weight of the machine itself.

The manufacturer accepts no liability in the specific cases described below:

- improper use of the appliance;
- use contrary to specific national regulations (power supply, installation and maintenance);
- installation by unauthorised personnel;
- power supply faults (electrical discharges, power surges, water mains overpressure, low water pressure);
- unsuitable ambient operating temperature;
- lack of planned maintenance;
- unauthorised modifications or interventions;
- use of spare parts that are not original or not specific for the model;
- total or partial non-compliance with the instructions.

HYGIENE/SANITARY PRECAUTIONS

- For hygienic reasons, during maintenance, do not touch the internal parts of the appliance without first carrying out the normal hygiene procedures.
- If the appliance has been switched off for more than 24 hours, dispense at least 5 litres of water (depending on requirements and water quality).
- If the appliance has not been switched off for more than 24 hours, dispense at least 2 litres of water before consumption. The appliance must be used in full compliance with hygiene regulations to ensure water quality.

PACKAGING

PACKAGE OPENING

The luminaire is generally shipped on a pallet protected in a cardboard box and with plastic film: polyethylene bag and bubble wrap. In addition, the stainless steel panelling is protected by suitable, easily removable plastic film.



The packaging can be removed before taking the appliance to the installation site to await the technician. The packaging must be opened from the top. Remove the adhesive tape and closing straps.

Avoid damaging the surface of the stainless steel or painted panels depending on the model of the appliance. It is advisable to keep the packaging for future use. Once the packaging has been removed, check that the appliance has not been damaged during transport. If this is the case, contact your dealer. Check the presence of the accessories supplied, which must be contained inside the box. The manufacturer reminds you that the warranty does not cover damage caused by transport or unloading and handling. Do not leave packaging materials unattended as they are potential sources of danger. If necessary, dispose of them in accordance with local regulations in force.

CONTROL OF GOODS

After removing the packaging, check that the machine has not been damaged during transport. If this is the case, contact your dealer. Check the presence of the accessories that must be contained inside.

DEVICE DESCRIPTION

The BWT AQA DRINK Ho.Re.Ca. appliances are drinking water chiller-gasifiers, which are to be connected directly to the drinking water network in order to supply chilled and chilled carbonated water at room temperature. The BWT AQA DRINK Ho.Re.Ca. units are divided into two groups: units with overcounter installation (T) and units with undercounter installation + dispensing tower (U).

OVERCOUNTER APPLIANCES: this is the category of refrigerators which initially had the greatest diffusion; they are very compact appliances, to be positioned on the sales counter and whose tapping taps are installed on the same structure which contains the refrigerating unit. They are simple and quick to install, but they do involve some problems of clutter on the counter, which are generally felt by the end user.



UNDERCOUNTER APPLIANCES: are remote chillers that can also be connected at a considerable distance from the dispensing point (the latter usually represented by a "column") to which they are connected by means of a refrigerated and insulated line commonly called "python".

The python consists of a number of tubes equal to the number of products dispensed and two further tubes, generally of larger diameter, known as recirculation tubes. A pump located inside the cooler draws cold water from the tank and pushes it through one of the recirculation pipes towards the column. Once the water has reached the column, it flows back through the second pipe to the cooler via a connection. This continuous flow of cold water keeps the python at an optimal temperature. Undercounter appliances are widely used both for their versatility and for the presence on the market of numerous aesthetic solutions of columns available.



Restrictions on use

It is absolutely forbidden to connect the appliance to water sources other than drinking water. Do not use the appliance to deliver volumes of water greater than those indicated in the technical specifications.

Environmental conditions

Prior to installation, the appliance must be stored in a vertical position at an ambient temperature between 5°C and 40°C.

Maximum humidity without condensation 80%.

At the time of installation and start-up the ambient conditions must be as indicated on the attached data sheet (see table below).

TECHNICAL DATA



APPLIANCES AMBIENTALLY FRIENDLY APPLIANCE BWT USES ENVIRONMENTALLY FRIENDLY GAS R290A (PROPANE) GWP = 3

Mod. BWT AQA DRINK Ho.Re.Ca. (all models)

These are chillers (fridge-gasifiers) with a monobloc ice bank for large users, such as communities, offices, bars, canteens and restaurants. These chillers are equipped with a coil to cool the water supplied as cold, and a system for carbonating the water, which is made as carbonated cold, i.e. with the use of a carbonation pump and a carbonating gasifier placed inside the machine.

The structure is made of AISI 430 stainless steel or pre-painted steel depending on the model. The water temperature can be modified by means of special adjustments. The unit always has an ice bank tank made of plastic material, evaporator coil in AISI 304 or copper (according to model) and water coils in AISI 304 with a different length for each model. The carbonator is made of AISI 304 with a capacity from 0,6 to 2 litres according to model. The structure and cladding of the unit, side panels and cover are in AISI 430 stainless steel or either black or white skin plate (pre-painted steel).

■ Cooling capacity depending on the appliance model from 30 l/hour up to 330 l/hour.

■ Environmentally friendly hermetic compressors depending on the appliance model from 1/6 Hp to 1Hp.

■ **Refrigerant R290a**

■ The unit is built with materials suitable for contact with drinking water (D.M. 174/04)

NOTE: The coil for the passage of water is made of AISI 304 steel

The coil for the passage of refrigerant gas is in AISI 304 steel or copper (according to model)

The ice bank tank is made of rotomoulded plastic

The condenser heat sink is made of micro-channel aluminium

AQA drink Ho.Re.Ca. (all models)

Water inlet pressure	min 2.0 bar – max 3.5 bar
CO ₂ inlet pressure	max. 4.0 bar
Operating temperature	2° C – 35° C
Power supply	230V / 50Hz
Absorbed power (W)	depending on model
Device dimensions (WxDxH-mm)	depending on model
Water Pump	200 l/h or 300 l/h paddle (according to model)
Water Pump Motor	120 ÷ 180 W (according to model)
Saturator Size	depending on model
Treated water flow rate	min 2 l/min (recommended) – max 2,5 l/min
Ice Bank Control	thermostat -2°C to 7°C
Compressor	depending on model
Refrigerant	R290 GWP 3
Evaporator coil	AISI 304 or copper (according to model)
Water cooling coil	AISI 304 Diam 8 mm
Ice bank tank	Rotationally moulded plastic
Side panel and cover	AISI 430 stainless steel or pre-painted sheet metal (according to model)
Ø Water inlet pipe	5/16" – 8 mm
Ø CO ₂ gas inlet pipe	6 mm
Min./max. water temperature	5 – 30 °C
Min./max. ambient temperature	5 – 40 °C
Ambient relative humidity max.	70
Weight	depending on model

General technical data valid for all luminaires in the range.

POSITIONING

The appliance must be handled with care; falls and knocks can damage it even without external damage.

The appliance must only be installed by authorised technical personnel, who will take care of its maintenance and periodic sanitisation. Place the appliance away from heat sources and flammable materials. In the vicinity of the appliance, electrical and water supplies must be available in accordance with the manufacturer's specifications. Ensure a minimum perimeter space of 20 cm for sufficient ventilation, particularly for under-counter appliances.

The side of the air-cooled condenser must be easily accessible for cleaning, possibly with the hot air produced by the condenser conveyed outside the room.

If the appliance has been transported or placed in a non-vertical position, it must be positioned correctly and wait at least 24 hours before starting it up. The electrical connection cable, water pipes, and carbon dioxide pipes must not get in the way.

WARNING: It is forbidden to place the appliance near direct or indirect heat sources, or on top of other appliances or equipment.

INSTALLATION

Once the machine has been positioned, it is necessary to connect the power supply.

The warranty is automatically void in the event of:

- unauthorised installation or without following the instructions provided;
- problems due to power supply faults;
- comply with the national regulations in force in the country of installation.

CONNECTIONS

The following work must be carried out by specialised and competent personnel.

Mains water inlet at the rear of the appliance:

Mains water inlet (pipe diameter 3/8" or 5/16" – 8 mm, according to model)

Drain outlet 3/8" or overflow hose connection

Do not make any temporary connections.

A water stopcock must be installed at the point of connection.

The mains water supply must guarantee:

- that there is no overpressure;
- a pressure according to the technical characteristics table;
- the maximum recommended mains pressure is 4 bar. If the pressure is higher, a pressure reducer set at max. 4 bar must be installed after the shut-off valve.

Check that the characteristics of the water system comply with the manufacturer's instructions.

Use only pipes and fittings certified for food use.

Proceed with the connection of the connection pipe to the water supply after inserting the BWT-BEWAPUR filter (optional) preceded by a hydraulic shut-off valve (not included in the scope of delivery),

Check the hydraulic tightness.

It is advisable to install an additional pre-filter in series with the water supply line in case the drinking water is not perfectly clean.

Before connecting the power plug to the 230V 50Hz socket, open the water.

Hydraulic connections must be made before the system is electrically supplied!!!

Connections are made by means of John Guest or similar quick couplings and specific pipe.

WARNING: Smaller diameters may cause the entire system to malfunction!

When using the quick-action coupling system, care must be taken when cutting the pipe. The pipe must be cut with a pipe cutter so that it is clean, perpendicular and the cutting edge is not crushed, otherwise the joint will be lost. In addition, the pipe must be pressed all the way into the fitting.

Insert safety clip on each fitting.

Installation diagram of an overhead luminaire:

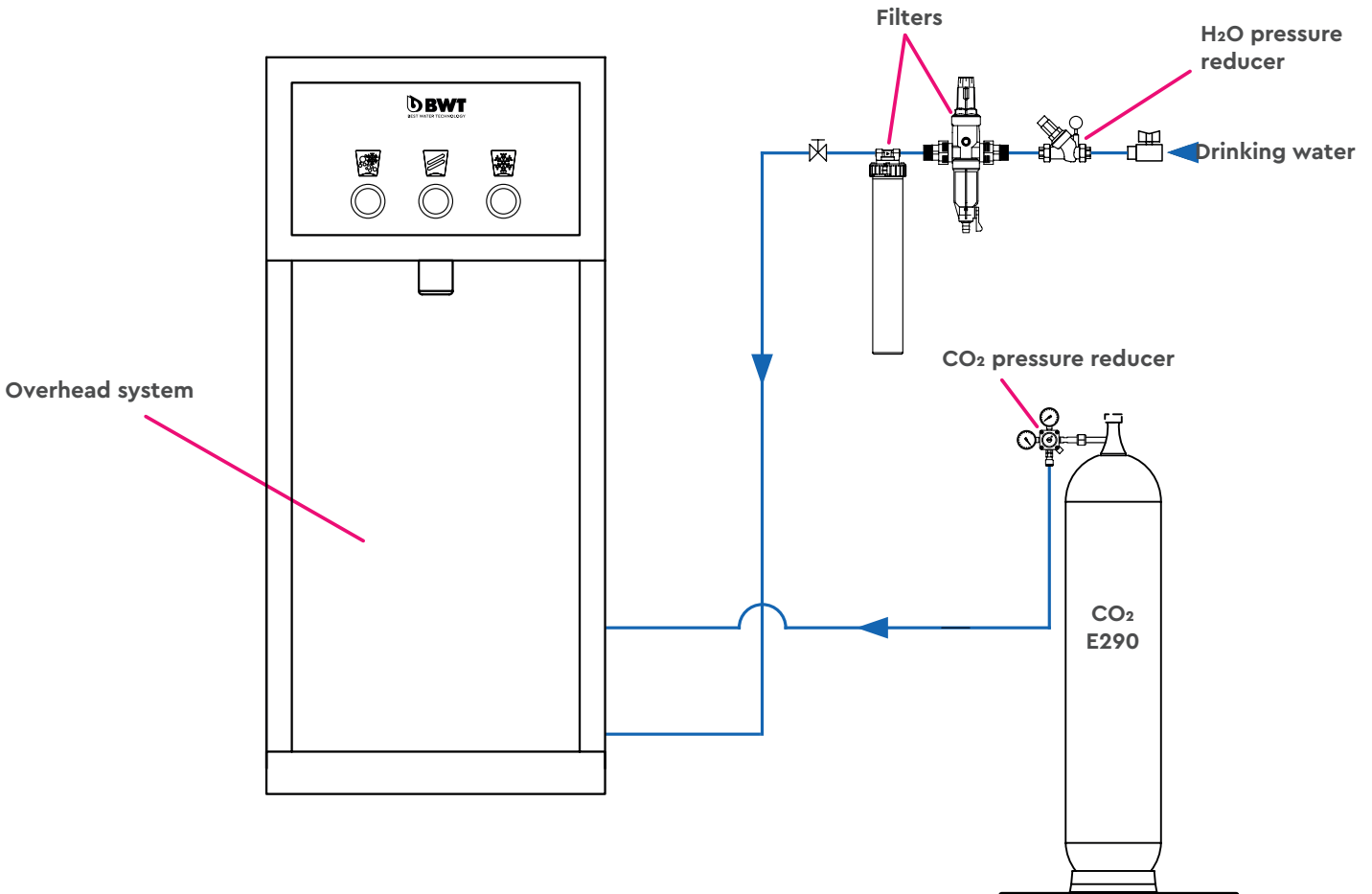

Installation diagram of an under-counter appliance:

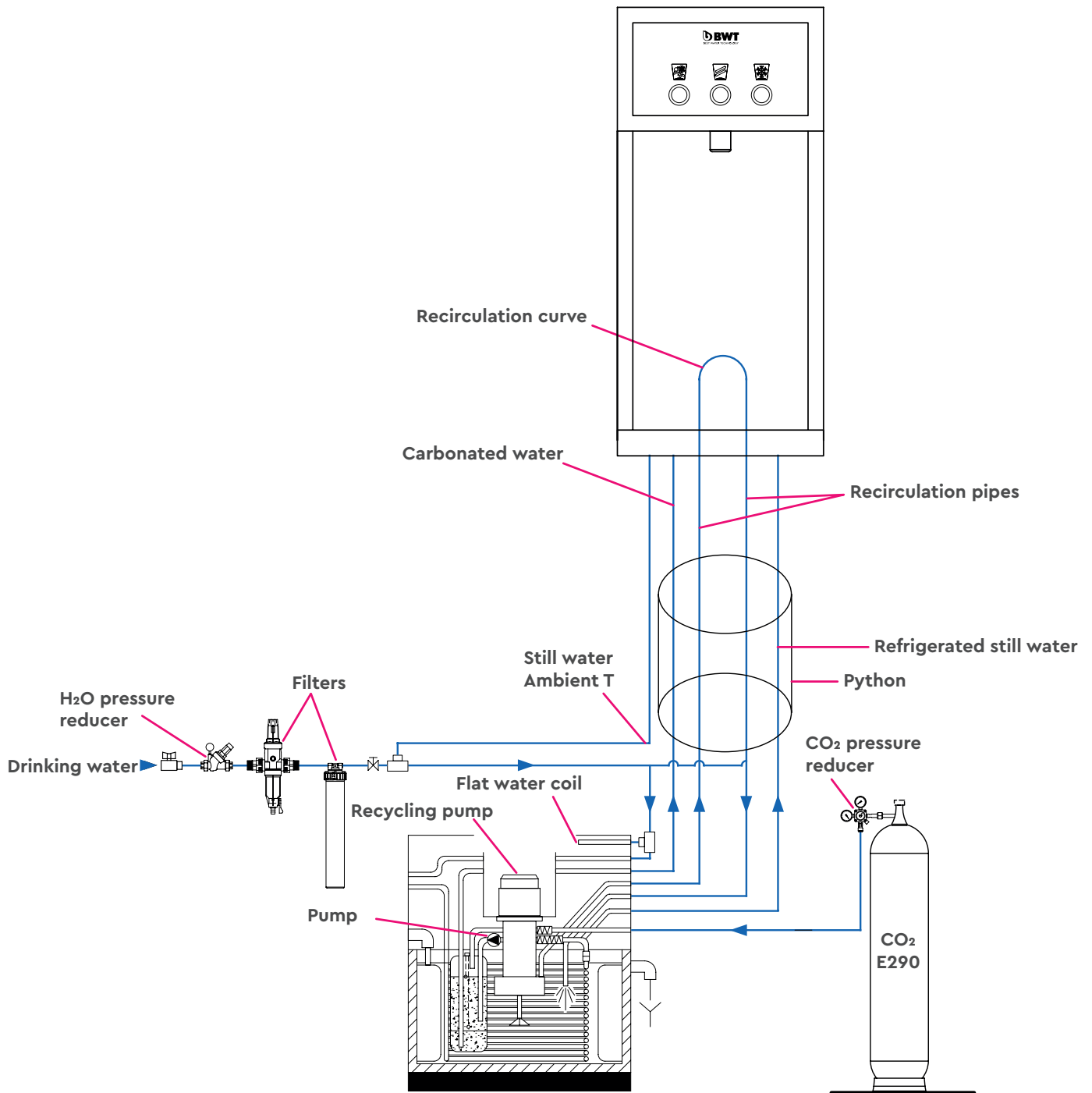

ELECTRICAL CONNECTIONS

The gas cooler complies with the safety regulations in force in the European Union and therefore bears the CE mark. The manufacturer declines all responsibility for damage to persons or property resulting from connection of the gas cooler to an electrical supply that does not comply with the regulations and legislation in force in the country in which the gas cooler is installed. In particular, the mains supply to which you connect your gas cooler must be equipped with a high-sensitivity residual current device (circuit breaker) with an intervention current of no more than 30mA and an earthing system that complies with current regulations and legislation.

In any case it must be ensured that the characteristics of the mains power supply comply with those of the gas cooler, as shown in the technical data sheet. If the power cable is damaged, it must be replaced with a new one with similar characteristics. It is forbidden to attempt to repair it.

When making electrical connections, observe the general rules for the installation, preparation and commissioning of electrical systems applicable in the country where the appliance is installed. Pay particular attention to the earthing system.

In order to ensure the safety of persons and the appliance, the following rules must be observed.

WARNING: Check that the characteristics of the mains supply are compatible with the technical data of the appliance.

It is forbidden to use extensions, adapters or to splice the cable.

Once you have checked that the characteristics of the electrical system comply with the manufacturer's instructions and safety standards, proceed as described:

Connect the plug of the supplied electrical cable to your properly protected mains socket.

TEMPERATURE SETTING

The temperature of the water supplied by the appliance can be adjusted (depending on the ambient temperature and the temperature of the water to be treated) by means of an ADJUSTABLE THERMOSTAT positioned according to the model, also inside the technical compartment of the appliance.

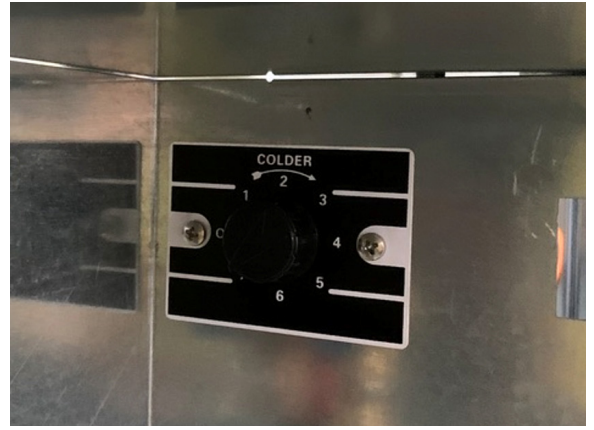

CO₂ PRESSURE REGULATION

After opening the CO₂ cylinder completely and checking that there are no leaks, use a screwdriver to turn the adjustment screw or the handwheel depending on the model of CO₂ pressure reducer until the pressure gauge reads 3.5-4.0 bar.

It is advisable not to exceed these values; lower values result in proportionally lighter carbonation.

The pressure reducer is not included in the equipment.

USE OF EQUIPMENT

FIRST START FILLING BATHTUB (with machine not running and electrical plug disconnected):

WARNING: The appliance's tank must be filled with clean, fresh water.

The appliance cannot be operated with an empty tank. Do not use other liquids or additives for filling.

Before connecting the machine to the water mains, the tank containing the ice bank must be filled. Fill the tank, taking care not to get the electrical parts wet. Fill the tank with water either through the opening behind the front panel or at the rear of the machine by removing the rear panel.

Fill the tank until the water starts to flow out of the overflow pipe whose connection is located behind the machine.

Top opening for filling water into the tank. (top cover)

The machine is equipped with a discharge connection for the overflow from the ice bank tank. Outgoing water must be channelled directly into the sewage system or collected in a container placed near the machine.

Drain connection

After all connections have been made, the appliance is started up. After start-up, the appliance switches off automatically when the formation of the internal ice bank is complete or when the set temperature is reached.

Caution! The absence of ice eliminates the refrigeration stock and lowers the carbonation level of the water. The maximum noise level of the appliance, if installed correctly, is less than 70 dB.

After the compressor has stopped for the first time the unit is ready to operate.

WARNING: Do not stop operation of the appliance at night.

Frost can damage the appliance if left idle and with a full tank at temperatures below 0 °C.

Do not expose CO₂ cylinders to high temperatures (in the sun) or too low temperatures (in cold rooms).



BWT AQ4 DRINK maxi pressure reducer with double pressure gauge

Tightly attach the pressure reducer (not included in the scope of supply) Screw the ring nut of the pressure reducer onto the thread of the tap on the refillable CO2 cylinder (or the hose with anti-bandage if fitted). At this stage you must pay close attention to the hose connected to the pressure reducer, which must not be pulled or crushed in any way. Insert the supplied 8×6 diameter hose into the quick connector on the pressure reducer. The correct position to install the cylinder is upright with the pressure reducer next to the cylinder secured with the metal chain. If cylinders of different size and/or capacity are used, they must be placed in the immediate vicinity of the appliance in accordance with the supplier's instructions. Open the valve of the CO2 cylinder by firmly holding the pressure reducer. At this stage, pay close attention to the tube connected to the pressure reducer, which must not be pulled or crushed. Check that there are no leaks in the line. If there are, eliminate the leaks by verifying the correct insertion of the tube in the quick couplings. Any gas venting during this operation should be considered normal. Continuous venting after the cylinder has been screwed down is not normal: ensure that the cylinder has been screwed down completely.

Slight venting of gas during this operation is normal.

Continuous venting after the cylinder has been screwed down is not normal.

Make sure that you have screwed the cylinder in firmly!

WARNING: Exposure to the CO₂ jet may cause burns due to the very low temperature of the gas.

After about 1 hour from start-up, the appliance is ready for dispensing.

The correct position for installing the cylinder is vertical, with the pressure reducer on top and the cylinder underneath tied to the cylinder rack with a chain.

The quality of carbonation depends not only on reaching the optimum temperature of the cooler, but also on the physical characteristics of the water used. From the moment the dispenser is connected to the mains, it takes about 2 hours to obtain optimal carbonation (without having drawn cold or carbonated water in the meantime). Start the carbonating pumps with the button on the outside of the machine. To be switched off in case of maintenance or non-use.

MAINTENANCE

All maintenance operations, whether ordinary or extraordinary, must be carried out with the appliance switched off and the power and water supplies disabled. Any operation on the appliance must only be carried out after having read the instructions in the "SAFETY WARNINGS" chapter.

During the warranty period, we will not be held liable for any damage or malfunctions caused by failure to comply with the regulations in force.

The purchaser is only authorised to intervene on the machine in the cases listed on the following pages.

Non-described or extraordinary interventions may only be carried out by the Technical Assistance Centre or Dealer

PERIODIC CLEANING AND SANITISING OF EQUIPMENT

Replace the water in the tank at least once a year or whenever it becomes dirty.

The following table is a guide to the scheduled cleaning and sanitising operations that must be carried out on the appliance, according to the suggested frequency.

PART OF THE APPLIANCE	TYPE OF INTERVENTION	Weekly	Monthly	Quarterly
Bodywork/condenser	cleaning	✓		
Appliance hydraulic circuit	sanitation	✓		
Total equipment	sanitation / cleaning		✓	
Ice cube tank	water change / cleaning			✓

NOTE: The times given in the table are approximate maximums, and refer to normal conditions of use. In any case, refer to the local health regulations (Municipality and/or Country). The frequency of intervention is directly proportional to the severity of use of the machine.

EXTERNAL CLEANING: for a good conservation of the machine, it is necessary to follow a scrupulous cleaning. General cleaning of the machine must be carried out with the machine switched off using neutral detergent products diluted in water and a damp cloth. Do not use products containing solvents or alcohol. The degree of protection of the electrical equipment guarantees protection against splashes; in any case, it is forbidden to wet electrical connections, switches, buttons, etc. with water. The slots located on the chassis at the rear of the machine can be cleaned with a dry brush or Hoover.



Pulire il condensatore 1 volta a settimana.
Nettoyer le condensateur 1 x par semaine.
Kondensator 1 x in der Woche reinigen.
Kondensator 1 x per week schoonmaken.
Kondensator oistit 1 x tyzdenne.
Clean condenser once a week.

TOTAL SANITIZATION OF THE APPLIANCE: It is good practice (essential in high-risk conditions) to sanitise the appliance completely every month at the latest in order to avoid possible bacterial contamination of the appliance. For this operation, we recommend that you ask for the intervention of qualified technical personnel equipped for this purpose, contacting your retailer or authorised service centre. If the device has not been used for a longer period of time (e.g. if it has been switched off for one or more weeks, e.g. during holidays) or if the BWT Bewapure HQ® filter cartridge has been replaced, it is obligatory to carry out the periodic sanitisation following the procedures below:

- a) Dispense at least 10 litres of water by pressing the individual buttons of the dispenser (not included in the scope of delivery) alternately for a minimum of 20 seconds each; the dispenser can also be used for time of at least 20 seconds each;
- b) Sanitising is carried out by introducing a specially designed sanitising product into the unit, such as BWT-ALLSIL 2,5 Fontesana, following the recommended procedure. such as BWT-ALLSIL 2,5 Fontesana in accordance with the recommended procedure. BWT-ALLSIL 2,5 Fontesana is a product specially designed for the disinfection and sanitation of water and systems. BWT-ALLSIL 2,5 Fontesana is extremely effective, does not give rise to by-products, does not leave any residual taste or odour on the water which is subsequently dispensed and as a final result enriches the water with oxygen, improving its quality and eliminating any micro-organisms present. Chlorine-based products with distinctive odours and fragrances are not recommended for sanitising the appliance, as they make drinking water unpalatable and unpleasant and, if used at different concentrations, would cause the daily chlorine intake levels to be exceeded.

NOTE: Where there is a high risk of pollution, it is advisable to contact your dealer or authorised service centre.

PROBLEMS, CAUSES AND REMEDIES

PROBLEMS	CAUSES	REMEDIES
The dispenser does not dispense water	Main water tap closed	Open the shut-off valve
	Crushed or choked water supply connection pipe	Check the route of the drinking water supply pipe
	Frozen water in the coil	Contact the Technical Assistance Service
	Lack of power supply	Check that the plug is inserted correctly into the 230V socket or blown fuse
The dispenser dispenses little water	Clogged filter	Replace the filter
	Fully closed compensator	Adjusting the flow
	Low inlet water pressure	Contact the Technical Assistance Service
The nozzle cools little	Check the position of the thermostat	Lower the temperature by turning the thermostat knob.
	The rear ventilation grille may be clogged with dust.	Clean with a brush or blow with compressed air.
	Perimeter and rear ventilation is insufficient.	Move the dispenser away from the wall.
	Refrigeration unit refrigerant discharge	Contact the Technical Assistance Service.
The compressor never stops and freezes the water	Thermostat failure	Contact the Technical Assistance Service.
The appliance is leaking water	Immediately close the main tap and disconnect the power supply plug	Contact the Technical Assistance Service.
Pressing the carbonated water request button does not deliver the water.	Lack of CO ₂	Replacing the cylinder
With a request for sparkling water only gas is supplied	Blocked pump	Switch off the power for 30 seconds by turning off the appliance using the ON/OFF switch and/or removing the plug from the 230V socket, using the appropriate button if present. If the problem persists, contact the Technical Assistance Service.

DECOMMISSIONING AND SCRAPPING OF EQUIPMENT

TEMPORARY DECOMMISSIONING

The machine may remain unused or be switched off for a long period of time. In such cases, certain requirements must be observed when you wish to restart the machine:

- A) If the dispenser has not been switched off for more than 24 hours, dispense at least 5 litres of water (depending on need and water quality);
- B) If the dispenser has not been switched off for more than 24 hours, dispense at least 2 litres of water before consumption;
- C) Sanitise the dispenser as necessary;
- D) If the dispenser is equipped with filters or other water treatment systems, replace them according to the manufacturer's instructions;
- E) The dispenser must be operated in full compliance with hygiene regulations to ensure the quality of the dispensed product.

PERMANENT DECOMMISSIONING FOR SCRAPPING

When the appliance is put out of use, it must be rendered unusable by removing the plug from the socket and cutting the power plug from the cable. Disconnect the appliance from the water supply line.

The materials making up the appliance do not require any particular treatment other than being divided and grouped according to type (e.g. ferrous, plastic, rubber, etc.).

Follow the regulations in force in the municipality and/or country where the appliance will be scrapped. The waste must be disposed of in accordance with current national practice, possibly using a recognised and authorised company for this service, or using municipal waste collection centres.

WARRANTY

The statutory warranty terms apply to this equipment.

Exclusion of warranty claims

- 1) Non-observance of the installation requirements and the operator's duties will result in the exclusion of warranty claims.
- 2) BWT ITALIA SRL is not liable for faults in the device or inadequate performance caused by an incorrect combination of materials, the introduction of corrosive products or iron and manganese deposits, or for damage resulting from these reasons.
- 3) The manufacturer accepts no liability in the event of modifications and errors in the electrical and hydraulic connections, caused by non-compliance with the instructions in the installation manuals or use of the equipment in conditions other than those for which it was designed.
- 4) Failure to check and/or replace parts subject to wear will automatically invalidate the warranty

WARNINGS FOR DISPOSAL



At the end of their life cycle, the electrical and electronic components used in this equipment must not be disposed of with other waste, but must be collected.

Appropriate separate collection helps to avoid potential negative consequences for the environment and health, and promotes the reuse and recycling of the materials from which the equipment is made. The symbol shown on the product or on the packaging and in these instructions for use indicates that the electrical and electronic components used with this equipment must be subject to separate collection in accordance with Legislative Decree 14/03/14, no. 49 implementing Directive 2012/19/EU on waste electrical and electronic equipment (WEEE).

The user is invited to separate the electrical and electronic components from other types of waste by delivering it to the appropriate authorised collection centres in accordance with local regulations or, if coming from a household, by handing it over to the distributor when purchasing a new appliance of an equivalent type. For the management of the recovery/disposal of its electrical and electronic equipment BWT adheres to a collective system in the form of a consortium according to articles 2602 et seq. of the civil code.

INITIAL CHECKLIST

After installation and before starting up, check that all operations have been carried out correctly. Use this form to request a free initial visit to our nationwide service centres.

REGISTER	CHECKLIST	YES	NO
User:	Is the room accessible?	<input type="checkbox"/>	<input type="checkbox"/>
	Is there sufficient manoeuvring space for maintenance?	<input type="checkbox"/>	<input type="checkbox"/>
Dealer:	Is there a BWT filter before the unit (recommended)?	<input type="checkbox"/>	<input type="checkbox"/>
Installer:	Is there a check valve upstream of the appliance?	<input type="checkbox"/>	<input type="checkbox"/>
	Is there a protected 230V socket available at a maximum distance of 1.2 m?	<input type="checkbox"/>	<input type="checkbox"/>
Type of device:	Is the appliance constantly supplied with drinking water?	<input type="checkbox"/>	<input type="checkbox"/>
Code:	Is the water pressure constant and between 1 and 4 bar dynamic?	<input type="checkbox"/>	<input type="checkbox"/>
Serial N°:			
Date of manufacture:	Do you have declarations of conformity in accordance with Ministerial Decree 37/08?	<input type="checkbox"/>	<input type="checkbox"/>
Inlet pressure:			
Date: dd/mm/yy			

If one of the entries in the CHECKLIST is not complied with, it will not be possible to put the device into operation.



BWT Italia

+39 02 2046343

info@bwt.it

bwt.com

FOR YOU AND PLANET BLUE.